

GAS NATURAL DOMESTICO

ESTABILIZADOR MEDIDA S7-25 (MPA)



CARACTERISTICAS TÉCNICAS:

07R4350025

Caudal Nominal: 25 (Nm³/h) * Ver Tabla

Característica: Accion directa y Doble etapa

Conexión de Entrada/Salida T loca 3/4" H: 1"

Presión de entrada: 0,075 - 1,5 bar

Presión de salida: 55 mbar

Vís máx: 125 mbar

Vís mín: 10÷25 mbar

Vas: 80 mbar

Pe mbar	Ps mbar	Q Nm ³ /h
75	55	14
100	55	19
200	55	34
300	55	43

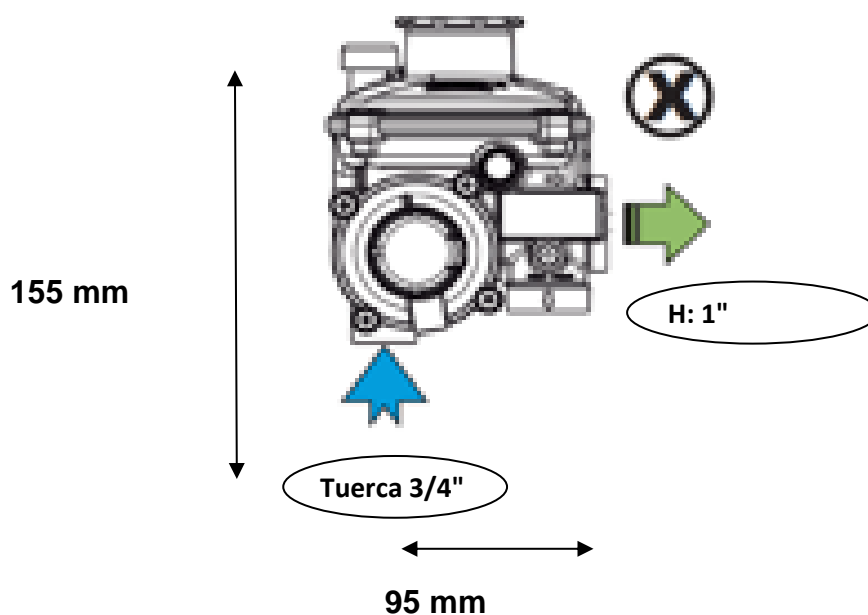

NOTA: Medidas indicadas con los accesorios montados
Consultar otras Conexiones



04/2025

GAS NATURAL DOMESTICO

ESTABILIZADOR MEDIDA S7-25 (MPA)



CARACTERISTICAS TÉCNICAS:

07R4350026

- Caudal Nominal: 25 (Nm³/h) * Ver Tabla
- Característica: Accion directa y Doble etapa
- Conexión de Entrada/Salida T loca 3/4" H: 1"
- Presión de entrada: 0,075 - 1,5 bar
- Presión de salida: 22 mbar
- Vís máx: 70 mbar
- Vís mín: 10÷25 mbar
- Vas: 45 mbar

Pe mbar	Ps mbar	Q Nm ³ /h
50	22	15
100	22	24
200	22	34
300	22	43

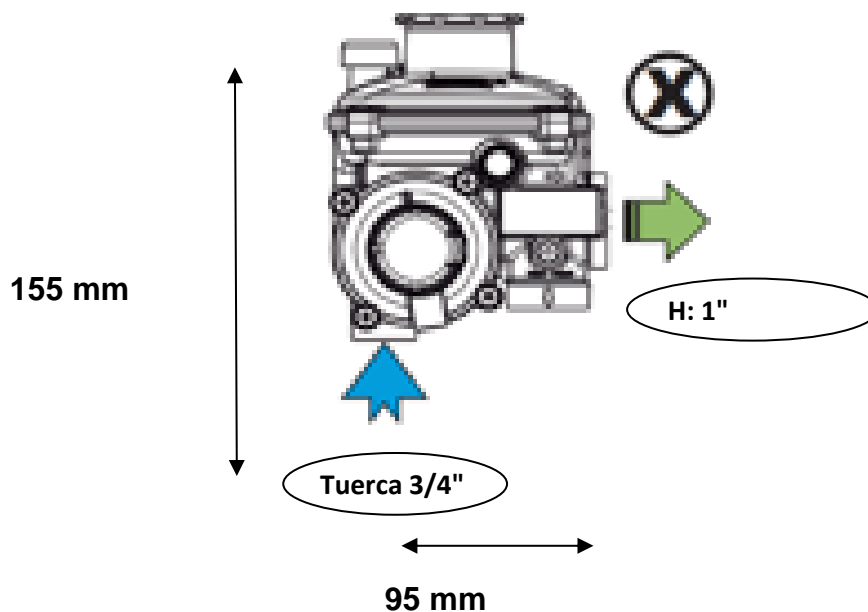

NOTA: Medidas indicadas con los accesorios montados
Consultar otras Conexiones



04/2025