

QUEMADOR ATMOSFERICO

ESPECIAL VACIADO DE TANQUES

CARACTERÍSTICAS TÉCNICAS

Tipos de quemador: Atmosferico

Presión de Alimentación: 0,5 a 2 bar

Tipo de Gas: Gas Natural o G.L.P

Encendido: Manual

Valcula de corte Manual

Soporte paa Instalación

Sistema de seguridad por Termopar

Potencias: RE-130 : 130 kw (111.800 Kcal/h) y RE-260 260 kW (223.600 Kcal/h)

Certificación:

Declaración CE de conformidad del fabricante según directiva de seguridad de Maquinas 2006/42/CE, anexo II, apartado A, en el cual se indica que son corformes a las siguientes normas:

* El certificado CE es opcional, se debe solicitar al realizar el PEDIDO

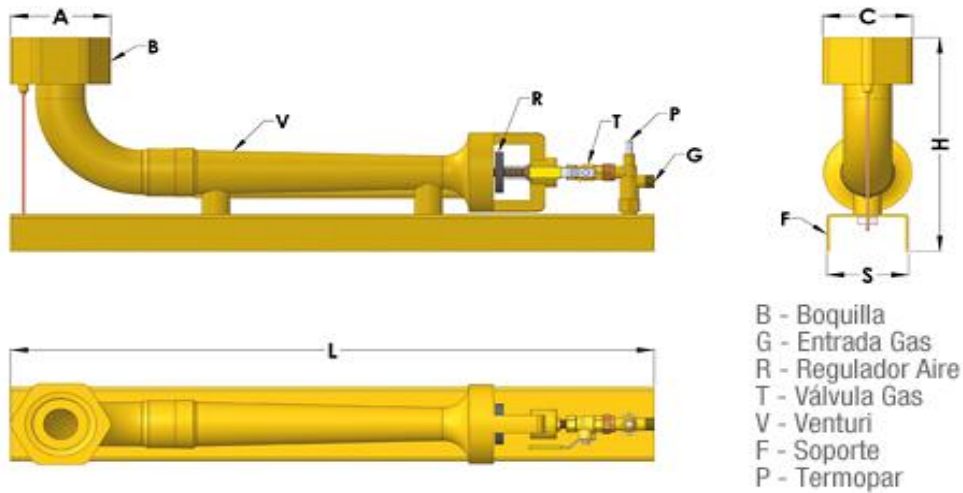

| A | C | L | S | H | G | PESO | Termopar | Consumo |
|-----|-----|-----|-----|-----|--------|------|----------|------------|
| 124 | 110 | 800 | 100 | 280 | 20/150 | 14,6 | SI | 10,15 kg/h |
| 145 | 127 | 100 | 100 | 335 | 1/2" | 24,5 | SI | 20,3 kg/h |

| CODIGO | DESCRIPCIÓN | PVR |
|--------|-------------|------------|
| RE-130 | RE-130 | 1.127,00 € |
| RE-260 | RE-260 | 1.905,00 € |